

 **AQUAFINITY**
AG
Wasser in seinem Ursprung

WASSERAUFBEREITUNGSSYSTEME

 Weichlenstrasse 23
5300 Turgi

 +41 56 223 26 31

 info@aquafinity.ch

 www.aquafinity.ch

HÄNDLER / DISTRIBUTOR:

 **AQUAFINITY**

ZITÄN

kompakt, rein, schnell



ZITAN

DIREKTDURCHFLUSS UMKEHROSMOSE

Wasser in seinem Ursprung



NANO-SILBER-Technologie

Hochwirksame Eliminierung von Viren sowie Bakterien und sorgt für eine konstante Sterilisation. Hält Mikroben vom Filter fern, da Silber als natürliches antibakterielles sowie antimykotisches Mittel in der Medizin eingesetzt wird.



Sicherheitssystem

Auf Nummer Sicher: ausgezeichnete Sicherheit dank Sicherheitsvorrichtungen wie z.B. AQUA-STOP-Ventil sowie Druckregler.



Wassertanklos

Sofortige Bereitstellung von klarem und gesundem Wasser. Keine zusätzliche Behandlung notwendig, die für in Tanks gespeichertes Wasser erforderlich ist.



Lebensmittelkonforme Wasserführung

Geruchs- und geschmacksneutrale Wasserführungen ohne Weichmacher in LLDPE-Qualität gefertigt für den unverfälschten Geschmack. Das lineare Polyethylen ist zudem ein gefragter Werkstoff in der Lebensmittelbranche.



CE - Konformitätszertifikat

Die Sicherheit dieser Produkte wird durch CE - Konformitätszertifikat bescheinigt.

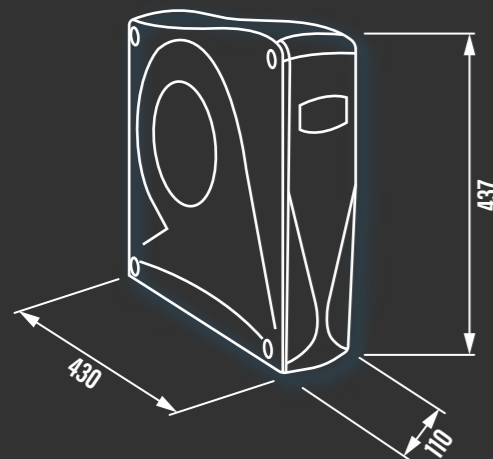

Durchdachtes Design für die Installationsflexibilität

Hohe Reinwasserproduktion dank fortschrittlicher Technik

Betriebssicherheit dank WASSER-STOP-Ventil sowie Druckregler

Direkte Wasserproduktion ohne Wasserspeichertank

Hohe Produktionsleistung: 760 Liter/Tag*

*Der Durchfluss kann je nach Druck, Temperatur und Salzgehalt des Wassers variieren.

Reinstes Wasser in seinem Ursprung

Reinstes Wasser befreit von Kalk, Verunreinigungen sowie gesundheitsschädlichen Stoffen. Natürlicherer, intensiverer Geschmack von Speisen, Getränken sowie perfekt kristallklare Eiswürfel für den unverfälschten Genuss überall und zu jedem Zeitpunkt.

Roi - Effekt in schönster Form

ROI-Investition im Klartext: Reinstwasser unendlich in seinem Ursprung, bei schneller Amortisation. Sie sparen viel Geld, Zeit und Aufwand - bequemer geht's nicht! Nie mehr Kisten schleppen, keine Warteschlangen an der Kasse, signifikant weniger Müll.

Durchdachtes Design

Dieses durchdacht schlanke und ansprechende Design ist ideal für den Einsatz an verschiedenen Orten und beansprucht minimalsten Installationsplatz. Seine Vielseitigkeit ermöglicht sowohl stehende aber auch liegende diskrete Platzierung.

Sicher, rein und zuverlässig

Reines - klares - frisches Wasser für Ihre Familie und Ihre Haustiere, für Ihre Gäste in der Gastronomie sowie für Ihre Belegschaft in Ihrem Betrieb. Der Nano-Silber-Postfilter fungiert als letzte Filterstufe und sorgt für die sichere Sterilisation des Wassers.

WICHTIGSTE FAKTEN

- 5-Stufen Filterkaskade
- 2 x Osmose-Filterstufen (200 GPD / 760L), NSF/ANSI-Standard 058
- NANOSILBER Postfilter antiseptisch
- Aqua-Stop-Ventil Plus
- Ansprechendes Design
- Einfache Installation
- Nahezu vollständige Schadstofffiltration
- Leergewicht: 8,5 kg

FILTERPROZESS

- Stufe 1: GAC-Aktivkohle Sedimentfilter
- Stufe 2: CTO-Aktivkohle Antichemiefilter
- Stufe 3: 200 GDP (760l) U-Osmosefilter
- Stufe 4: 200 GDP (760l) U-Osmosefilter
- Stufe 5: Postfilter - Nanosilber antiseptisch



BAKTERIEN ENZYME

Bakterien zerstört und abgetötet